

Руководство по монтажу

№ для заказа и цены: см. в прайс-листе

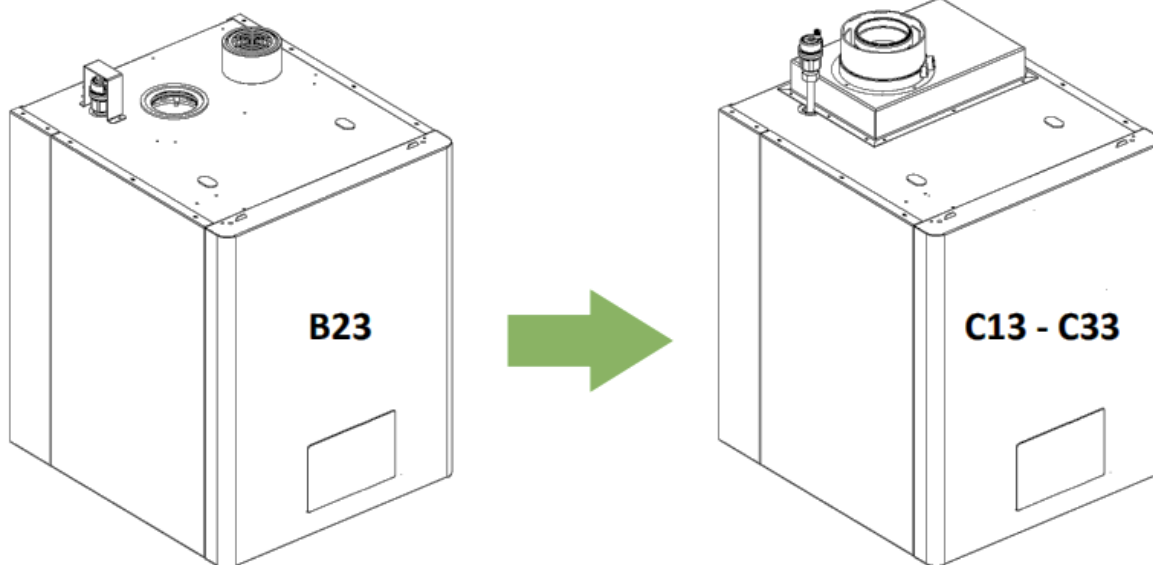

**Комплект подключения коаксиального
дымохода котла WALLCON X-treme**
от 42 до 80 кВт

Примечание:

При переоборудовании настенных котлов с дымоходной системой типа В, модели которых перечислены ниже, в котлы с дымоходами типа С - необходимо выполнить действия, описанные в данном руководстве.

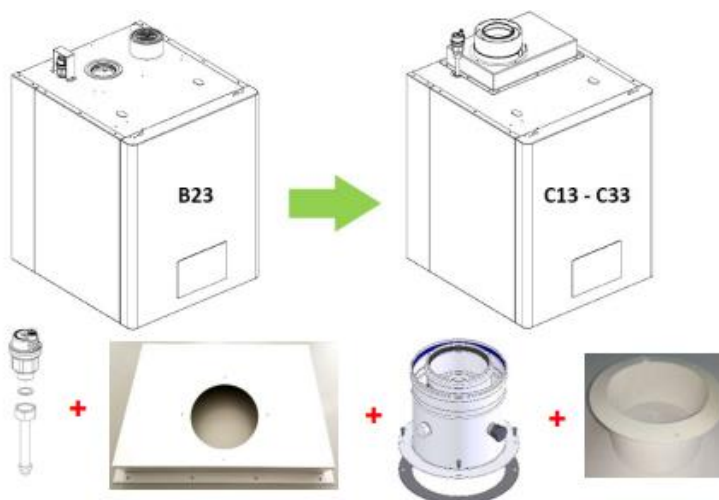

Актуально для продукта:

Wallcon X-treme 42-50-67-70-80 (Россия)



Перед началом работ необходимо слить воду из котла.

- Обратите внимание, что в ранее работавшем котле некоторые детали будут горячими. Работайте с котлом, когда он холодный.
- Процессом переоборудования могут заниматься обученные и квалифицированные специалисты. Компания GASSERO не несет ответственности за проблемы, вызванные ошибками сборки.

1 - Разберите переднюю панель.

2 - Разберите левую боковую панель.

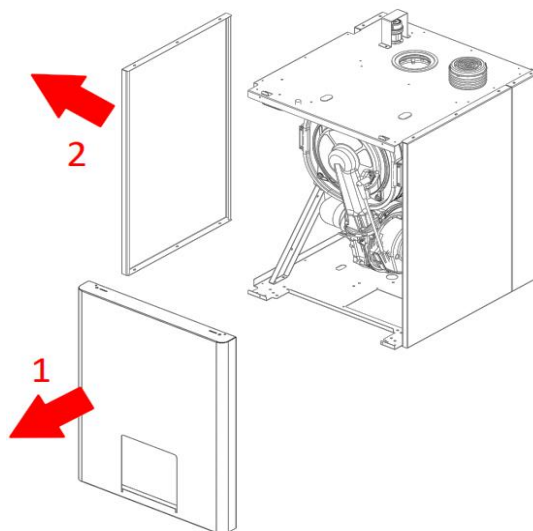

3 - Снимите фиксатор, крепящий воздухоотводчик к теплообменнику.

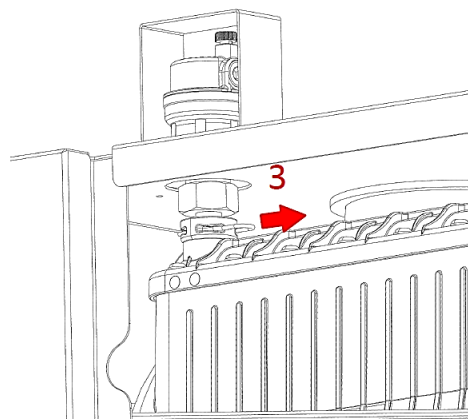

4 - Демонтируйте защитную скобу воздухоотводчика. Скоба больше не будет использоваться.

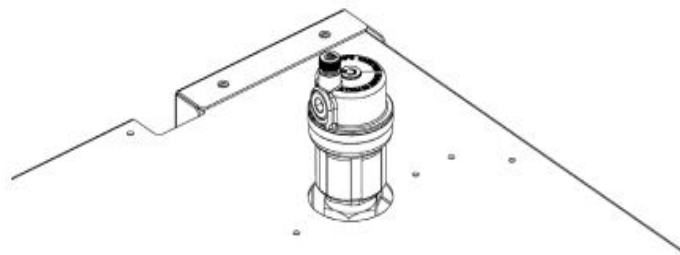
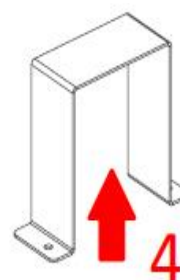

5 - Отсоедините воздухоотводчик и удлинительную трубку, к которой он подключен от теплообменника.

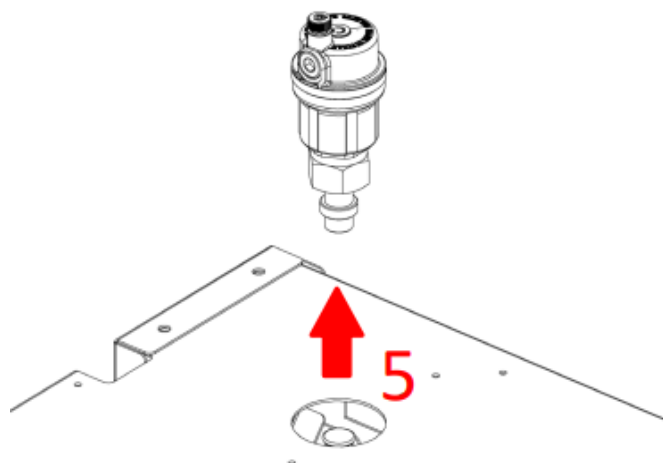

6 - Отсоедините воздухоотводчик от удлинительной трубки.

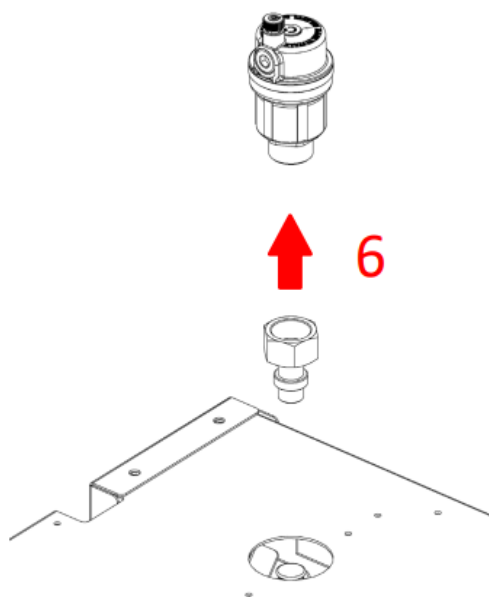

7 - Подсоедините воздухоотводчик к новой удлинительной трубке большей длины.

В качестве уплотнительного элемента для этого соединения используйте прокладку из клингерита диаметром 1/2 дюйма.

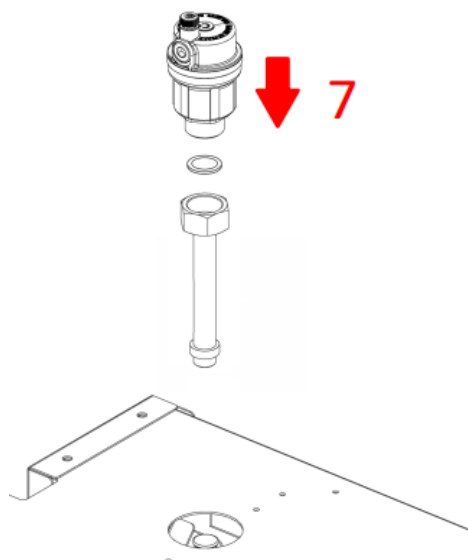

8 - Установите удлинительную трубку на место с усилием и защелкните фиксатор на место.

Примечание: очень важно, чтобы фиксатор был надежно закреплен с точки зрения герметичности. Потяните удлинительную трубку вверх, чтобы убедиться, что фиксатор полностью зафиксирован. Если удлинительная трубка установлена и должным образом закреплена фиксатором - она не отсоединится. Установив фиксатор на место и проверив его, вы можете наполнить котел водой.

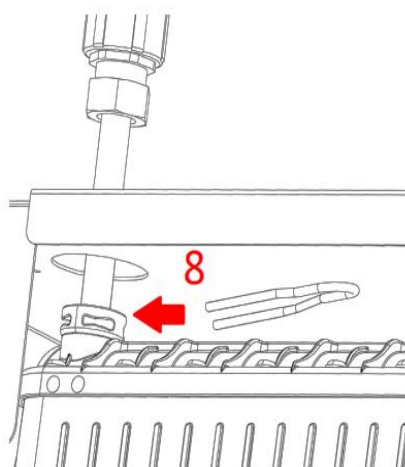

9 - Снимите правую боковую крышку.

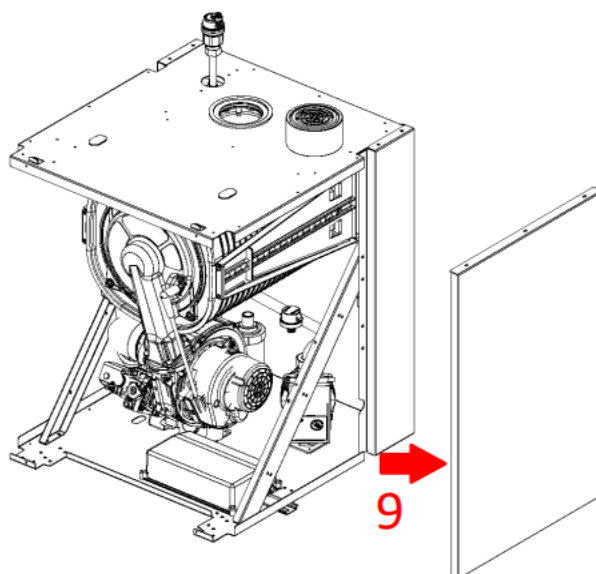

10 - Ослабьте металлический хомут на патрубке забора воздуха.

11 - Снимите патрубок забора воздуха.

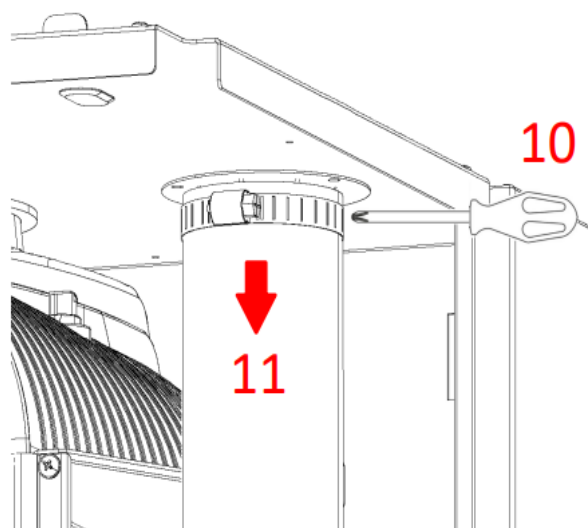

12 - Демонтируйте патрубок забора воздуха.

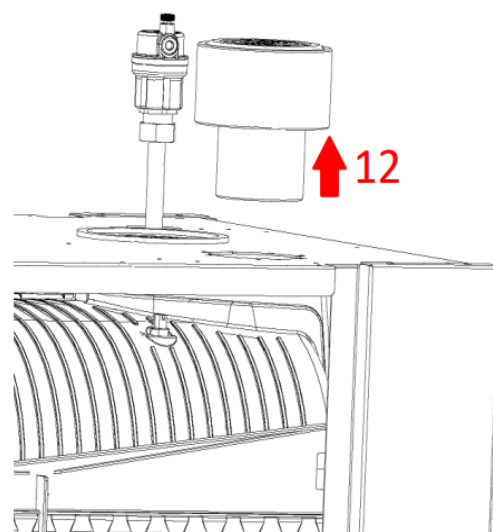

13 - Прислоните соединительную манжету забор воздуха к корпусу снизу и совместите 3 отверстия с отверстиями в корпусе.

14 - Закрепите манжету воздухозаборника с помощью 3 винтов 3x9 сверху.

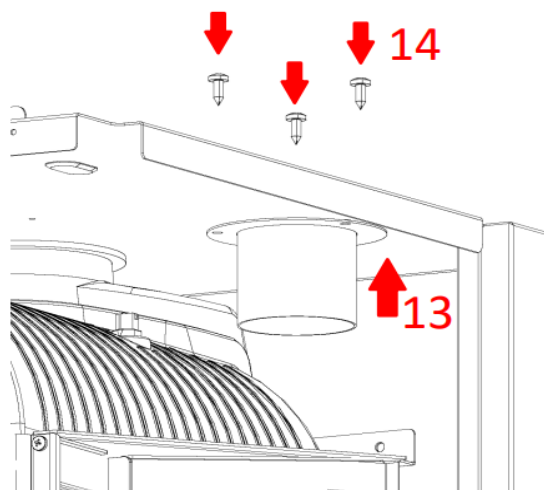

15 - Установите на место патрубок забор воздуха.

16 - Затяните металлический хомут на патрубке забор воздуха.

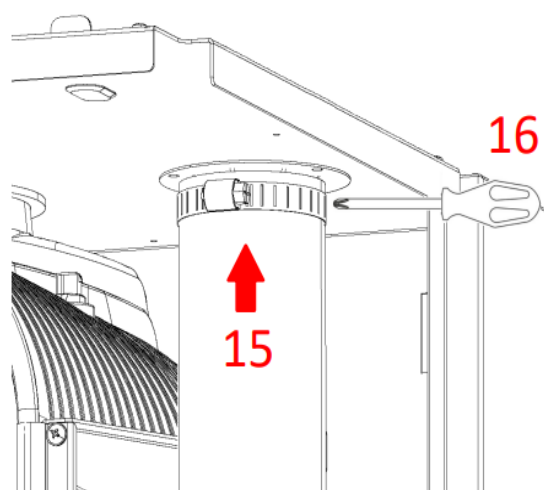

17 - Совместите 9 отверстий на коаксиальной надставке дымохода с отверстиями на корпусе.

18 - Закрепите коаксиальную надставку дымохода на корпусе с помощью 9 винтов 3x9.

Примечание: в нижней части коаксиальной надставки дымохода имеется прокладка. Убедитесь, что эта прокладка не деформирована и что она должным образом выполняет свою уплотнительную функцию.

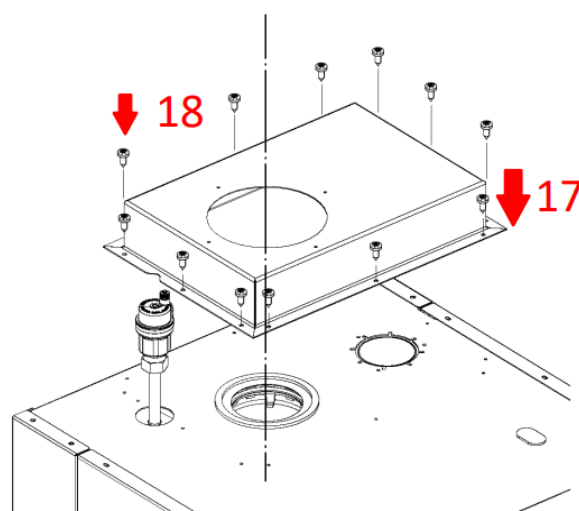

19 - Вставьте коаксиальный адаптер дымохода в выпускное отверстие коаксиальной надставки.
В то же время отверстия на адаптере дымохода должны совпадать с отверстиями на коаксиальной надставке.

20 - Закрепите коаксиальный адаптер на коаксиальной надставке с помощью 4 винтов 3x9.

Примечание: коаксиальный адаптер дымохода изготовлен из пластика. Слишком сильное затягивание винтов может привести к его повреждению.

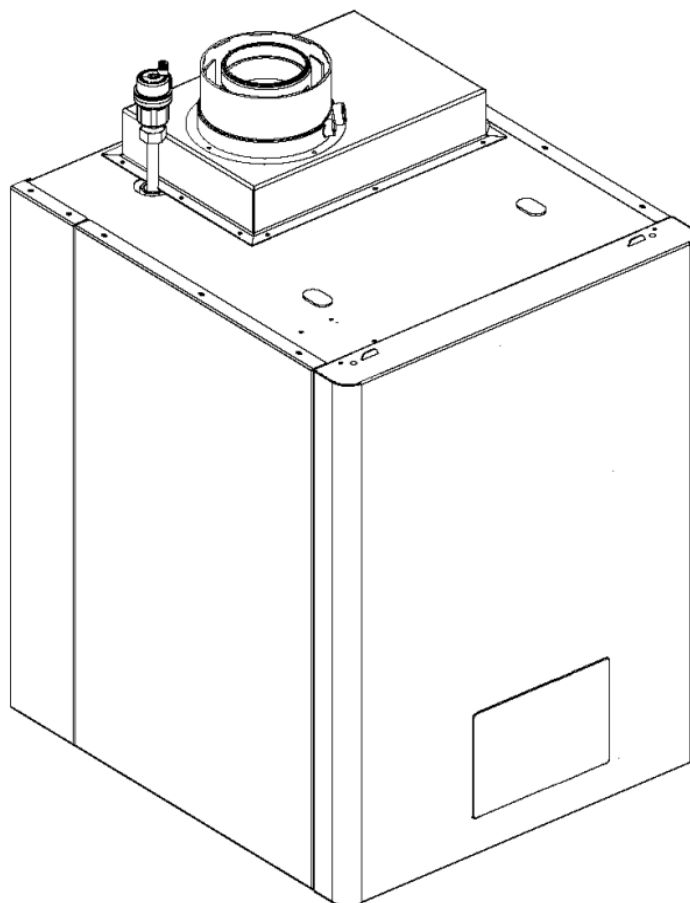
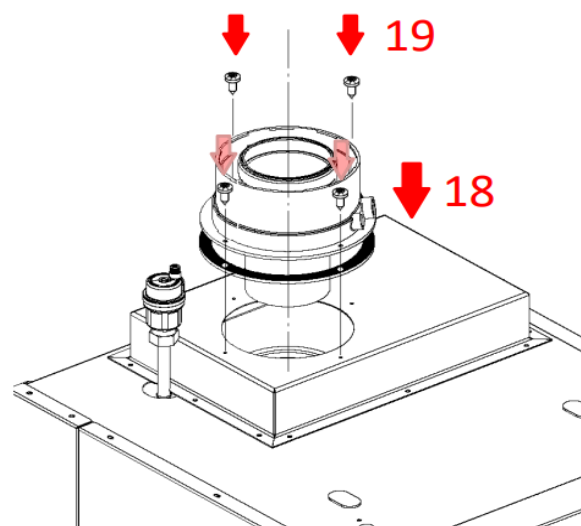

Оставляем за собой право на технические изменения

ООО "Гермес"
141014, Московская область, г. Мытищи,
ул. Центральная, строение 20Б, офис 815
тел. +7 (495) 663 21 11
факс. +7 (495) 663 21 12
<https://hermes-academy.ru/>